



ミニショベル 超小旋回

特教 SK50UR-5
以外

技 SK50UR-5
のみ

NETIS登録番号

極低騒音技術 (iNDr) CG-100015-VE: SK50UR-6

01
油圧ショベル



SK30UR

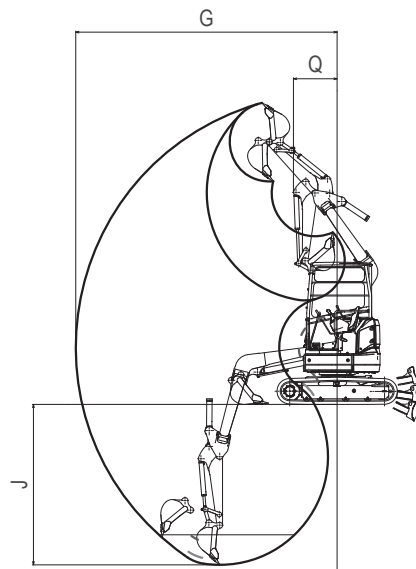
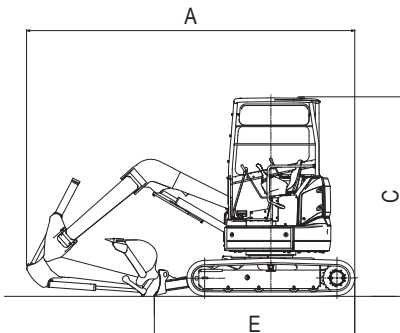
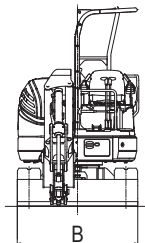

アタッチメント類

ブルドーザ・運搬機

道路機械

コンプレッサ・エア工具

発電機・溶接機

車両 (高所作業車含む)

小型機械・工具類

環境保全機器

ハウストイレ・備品

足場仮設

レンタルガイド

メーカー		コベルコ	コベルコ	ヤンマー	ヤンマー	コベルコ	
型式		SK20UR-2	SK30UR-5	J09	B3-5	SK50UR-5	
標準バケット容量	m ³	0.066	0.07	0.022	0.08	0.16	
標準バケット幅【サイドカッタ含む】	mm	450	450	350	490	650	
機械質量	kg	2,100	3,030	980	2,995	5,170	
外形寸法	A 全長	mm	3,890	4,460	2,560	4,150	5,500
	B 全幅	mm	1,450	1,550	840	1,550	1,960
	C 全高	mm	2,270	2,490	1,400	2,430	2,540
	後端旋回半径	mm	725	775	500	775	980
エンジン定格出力	kW/min ⁻¹ {PS/rpm}	11.3/2,200 {15.4/2,200}	16.8/2,300 {23/2,300}	7.7/2,400	18.4/2,500	26.3/2,200 {36/2,200}	
性能	旋回速度	min ⁻¹ {rpm}	9.0 {9.0}	9.0 {9.0}	8.4	10.5	9.2 {9.2}
	走行速度	km/h	4.3/2.4	4.3/2.5	3.7/1.8	4.5/2.6	4.1/2.2
	最大掘削力 (バケット)	kN {kgf}	19.5 {1,990}	27.3 {2,790}	10.8 {1,100}	27.5 {2,800}	35.4 {3,612}
	接地圧	kPa {kgf/cm ² }	2.8 {0.28}	29 {0.3}	28.5 {0.29}	26.5 {0.27}	31 {0.31}
ブレード幅 × 高さ	mm	1,450×300	1,550×350	840×180	1,550×345	1,960×345	
オフセット	mm	左 805・右 330	左 835・右 450	左 485・右 165	左 885・右 510	左 925・右 795	
作動範囲	J 最大掘削深さ	mm	2,210	2,880	1,650	3,000	4,180
	G 最大掘削半径	mm	3,960	4,530	2,810	4,660	5,810
	Q 前方最小旋回半径	mm	810	830	850	850	1,000