



レバー操作で、簡単変更の「クローラ幅伸縮機構」を備え、狭所で活躍します



SK10SR



※クローラ幅伸縮機構は SK008, SK10SR-3, SK17SR-5 に装備されています。



SK20SR

メーカー		コベルコ	コベルコ	コベルコ	コベルコ	コベルコ		
型 式		SK008	SK10SR-3	SK17SR-5	SK20SR-5	SK27SR-5		
標準バケット容量	m ³	0.022	0.028	0.05	0.066	0.08		
標準バケット幅【サイドカッタ含む】	mm	350	400	450	450	500		
機械質量	kg	890	1,040	1,620	2,280	2,620		
外形寸法	全長	mm	2,600	3,010	3,450	3,820	4,130	
	全幅	mm	680/840	1,000/830	1,280/950	1,400	1,500	
	全高	mm	1,390	1,420	2,370	2,460	2,500	
	後端旋回半径	mm	500	500	640	700	750	
エンジン定格出力	kW/min ⁻¹ {PS/rpm}	7.7/2,400 {10.5/2,400}	9.2/2,000 {12.5/2,000}	10.1/2,200 {13.7/2,200}	15.9/2,200 {21.6/2,200}	15.9/2,200 {21.6/2,200}		
性能	旋回速度	min ⁻¹ {rpm}	8.4 {8.4}	10.0 {10.0}	9.5 {9.5}	8.7	8.7	
	走行速度	km/h	3.7/1.8	4.0/2.1	2.1/4.3	4.0/2.3	4.0/2.3	
	最大掘削力 (バケット)	kN {kgf}	10.5 {1,070}	13.7 {1,400}	15.2 {1,550}	19.3 {1,970}	22.0 {2,240}	
	接地圧	kPa {kgf/cm ² }	26.5 {0.27}	24.7 {0.25}	28.0 {0.29}	28 {0.29}	30 {0.31}	
ブレード幅 × 高さ	mm	(680/840)×180	(1,000/830)×210	(1,280/950) ×250	1,400×300	1,500×300		
ブームスイング角度	度	左 45・右 90	左 50・右 90	左 42・右 75	左 60・右 55	左 60・右 55		
作動範囲	最大掘削深さ	mm	1,500	1,800	2,200	2,300	2,540	
	最大掘削半径	mm	2,830	3,200	3,810	4,190	4,640	
	最小旋回半径	前方	mm	1,180	1,300	1,535	1,800	1,830
		スイング	mm	950	1,040	1,320	1,560	1,570

油 圧
シ ョ ベ ル

ア タ ッ チ
メ ン ト 類

ブルドーザ・
運搬機

道路機械

コンプレッサ
エアーツール

発電機・
溶接機

車 両
(高所作業車含む)

小型機械・
工具類

環 境
保 全 機 器

ハ ウ ス
ト イ レ・備 品

足場仮設

レンタル
ガ イ ド



SK008

01 油圧ショベル

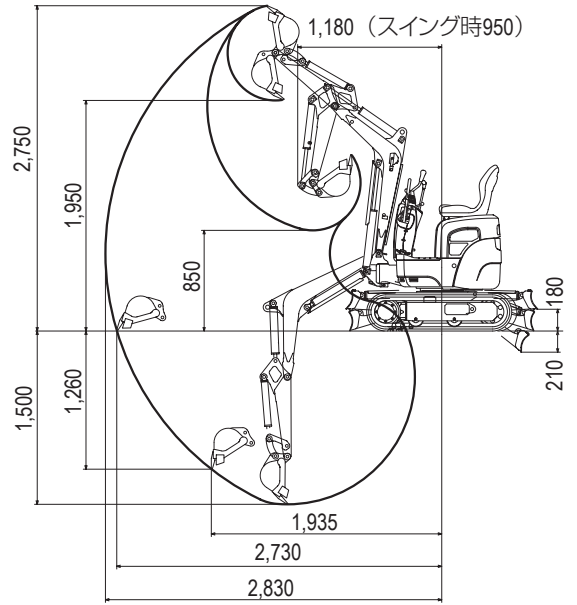
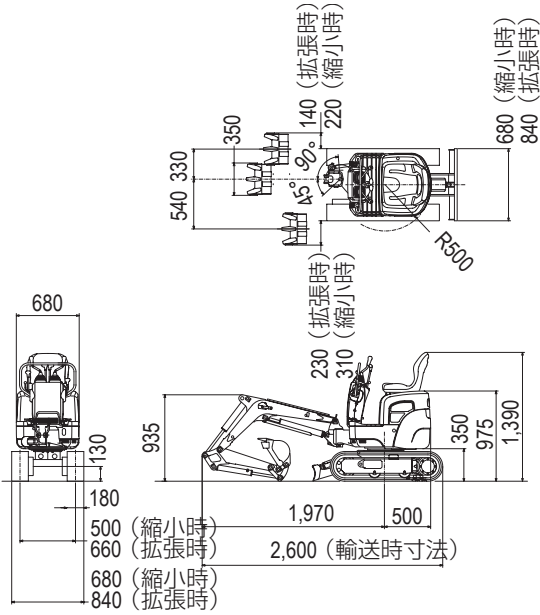

SK10SR-3

アタッチメント類

ブルドーザ・運搬機

道路機械

コンプレッサー・エア工具

発電機・溶接機

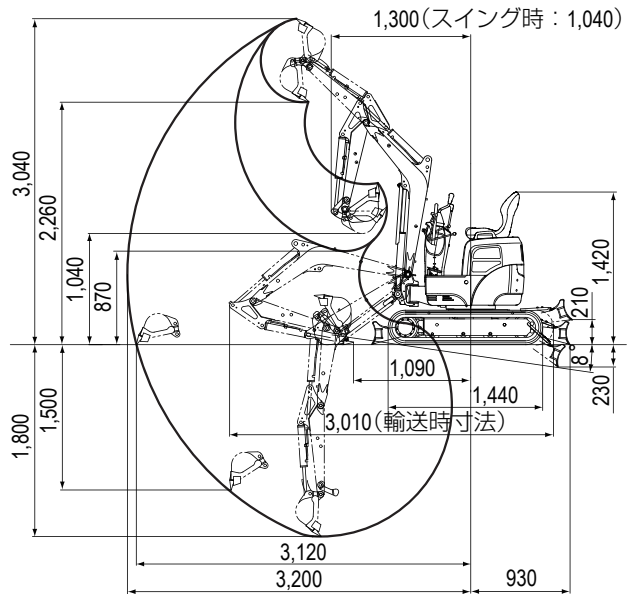
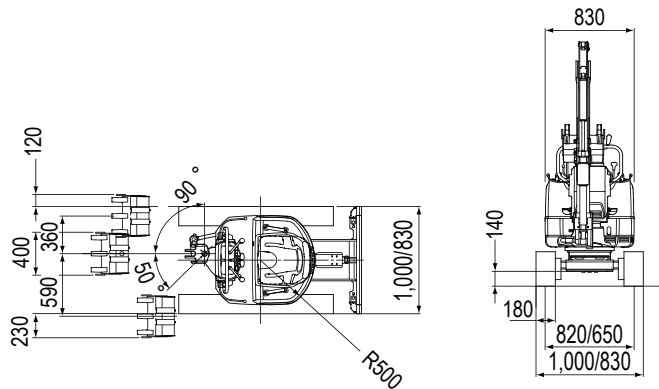

SK17SR-5

車両 (高所作業車含む)

小型機械・工具類

環境保全機器

ハウストイレ・備品

足場仮設

レンタルガイド

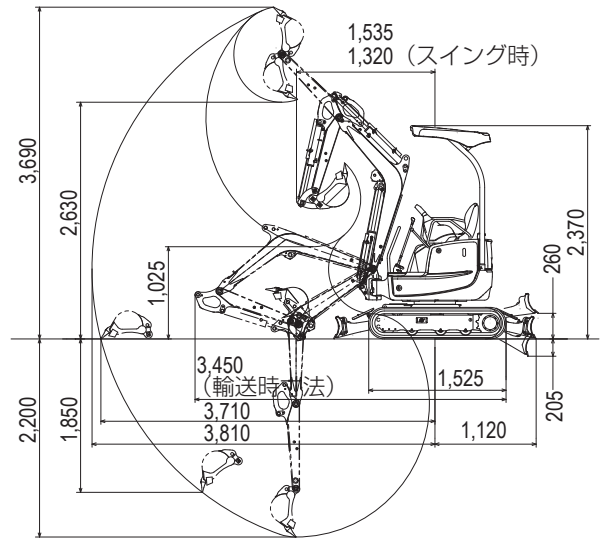
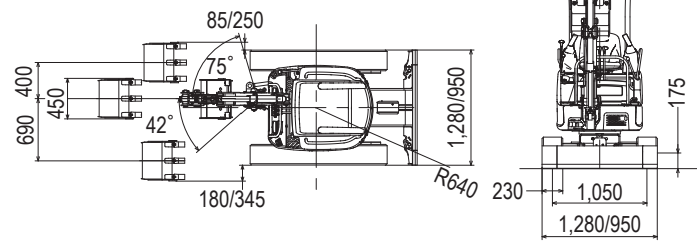

SK20SR-5

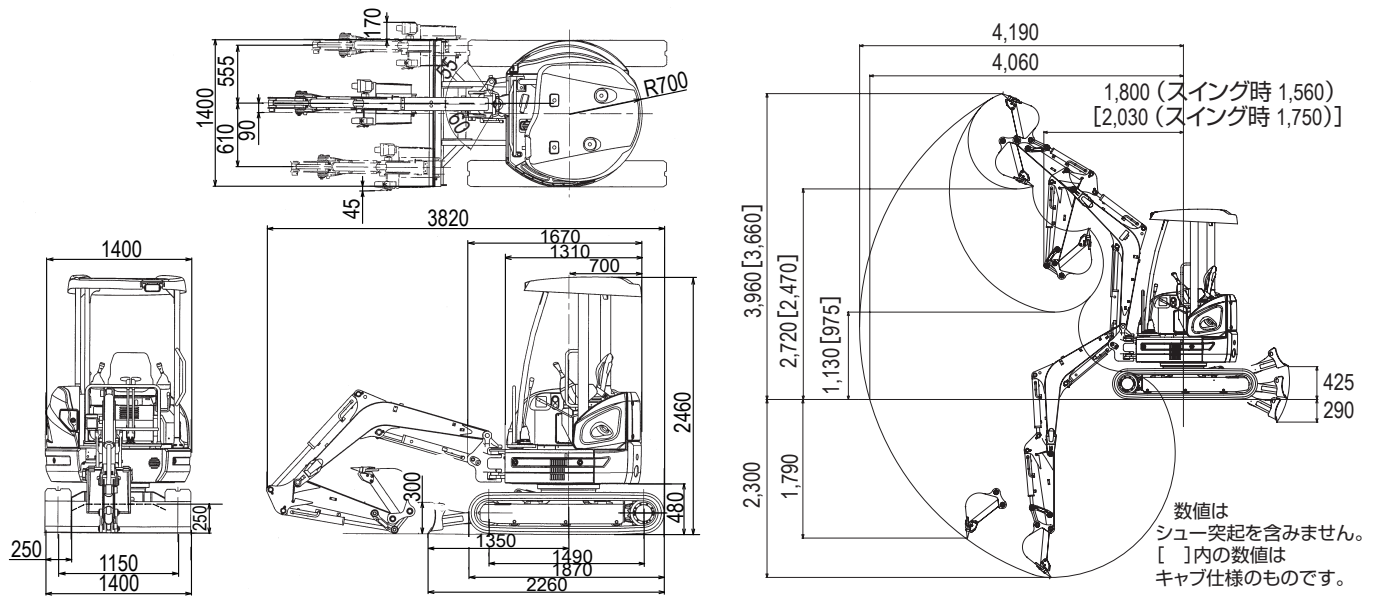

SK27SR-5

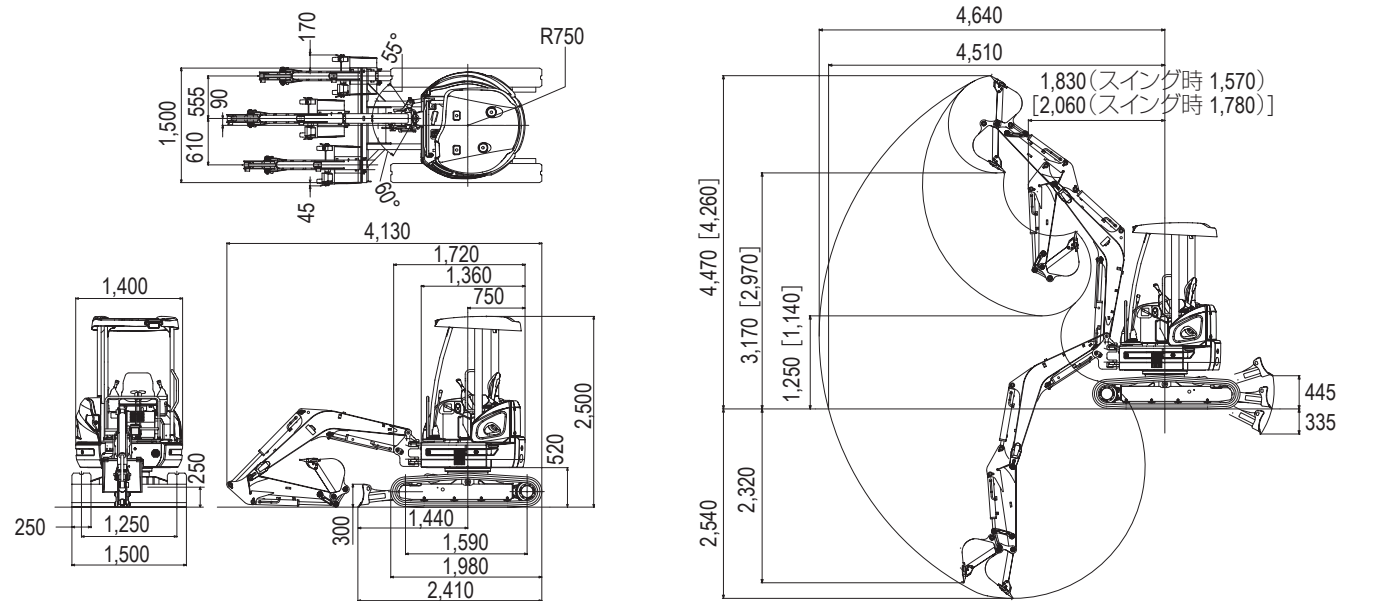

01

油圧ショベル

油圧ショベル

アタッチメント類

ブルドーザ・運搬機

道路機械

コンプレッサ・エア工具

発電機・溶接機

車両 (高所作業車含む)

小型機械・工具類

環境保全機器

ハウストイレ・備品

足場仮設

レンタルガイド



ミニショベル

技

01

NETIS登録番号

極低騒音技術 (iNDr) CG-100015-VE: SK45SR-6E / SK55SR-6E

油圧ショベル



SK30SR



SK55SR

環境基準をクリアーした
コベルコ SR シリーズ

油圧ショベル

アタッチメント類

ブルドーザ・運搬機

道路機械

コンプレッサー・エア工具

発電機・溶接機

車両 (高所作業車含む)

小型機械・工具類

環境保全機器

ハウストイレ・備品

足場仮設

レンタルガイド

メーカー		コベルコ	ヤンマー	コベルコ	コベルコ		
型式		SK30SR-6	ViO30-5	SK45SR-6E	SK55SR-6E		
標準バケット容量	m ³	0.09	0.1	0.14	0.16		
標準バケット幅【サイドカッタ含む】	mm	500	540	600	650		
機械質量	kg	3,305	3,140	4,610	5,080		
外形寸法	全長	mm	4,730	4,390	5,280	5,500	
	全幅	mm	1,550	1,550	1,960	1,960	
	全高	mm	2,510	2,510	2,530	2,530	
	後端旋回半径	mm	775	775	1,170	1,170	
エンジン定格出力	kW/min ⁻¹ {PS/rpm}	17.1/2,400 {23/2,400}	18.1/2,500	27.9/2,400 {37.9/2,400}	27.9/2,400 {37.9/2,400}		
性能	旋回速度	min ⁻¹ {rpm}	8.4 {8.4}	10	8.5 {8.5}	8.5 {8.5}	
	走行速度	km/h	4.2/2.5	4.6/2.7	3.7/2.1	3.7/2.1	
	最大掘削力 (バケット)	kN {kgf}	27.7 {2,880}	30.4 {3,100}	35.2 {3,590}	35.2 {3,590}	
	接地圧	kPa {kgf/cm ² }	29.4 {0.3}	28.2 {0.288}	27.2 {0.28}	29.9 {0.31}	
ブレード幅 × 高さ	mm	1,550×345	1,550×345	1,960×345	1,960×345		
ブームスイング角度	度	左 70 ・ 右 60	左 75 ・ 右 45	左 70 ・ 右 59	左 70 ・ 右 59		
作動範囲	最大掘削深さ	mm	2,820	2,800	3,440	3,900	
	最大掘削半径	mm	5,200	4,800	5,850	6,240	
	最小旋回半径	前方	mm	2,300	1,870	2,250	2,250
		スイング	mm	1,910	1,640	1,850	1,850

SK30SR-6

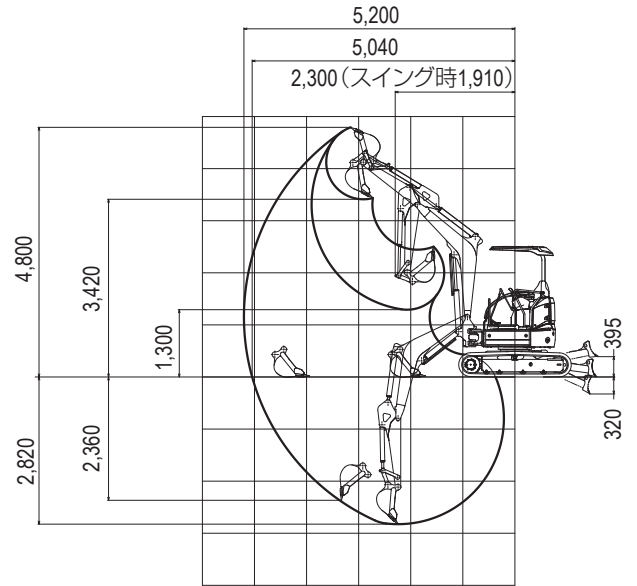
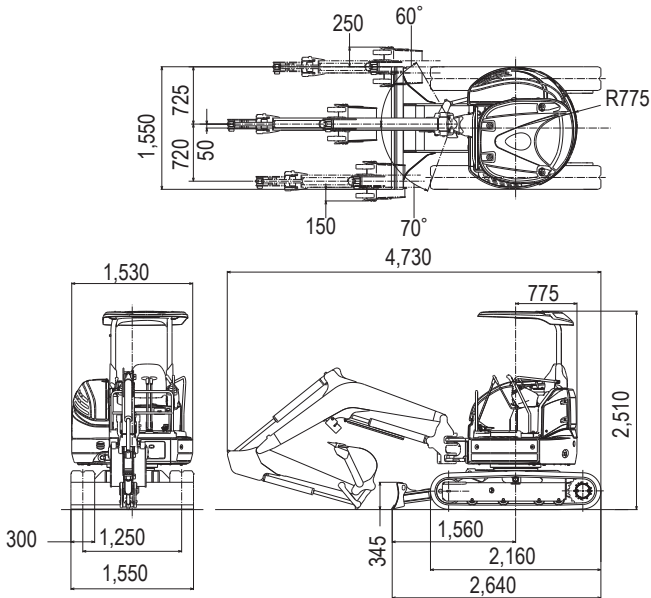

SK45SR-6E

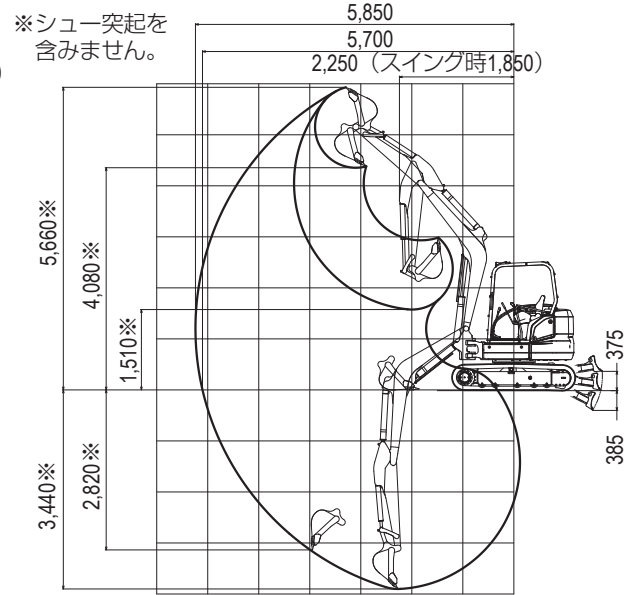
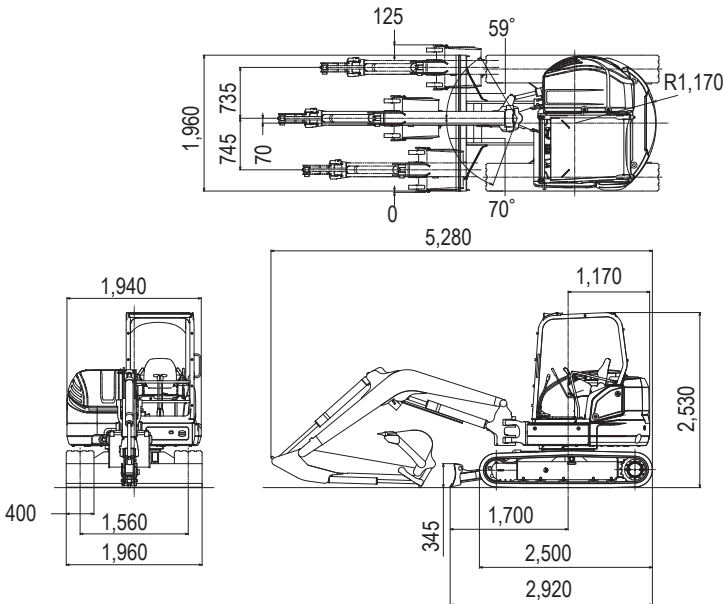

SK55SR-6E

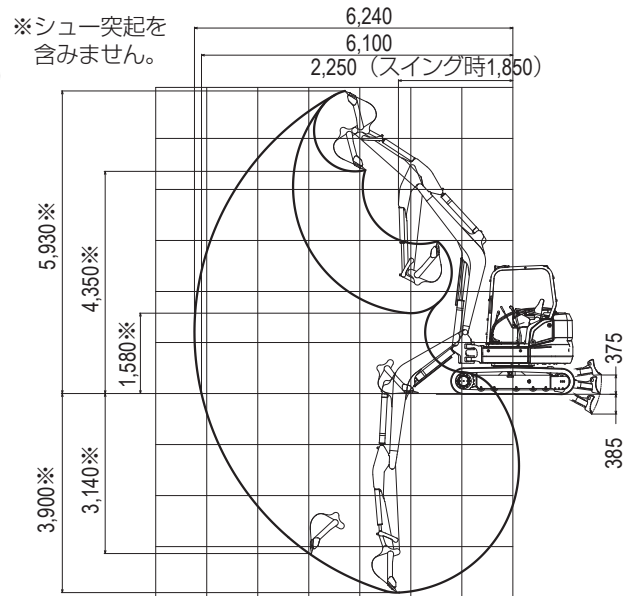
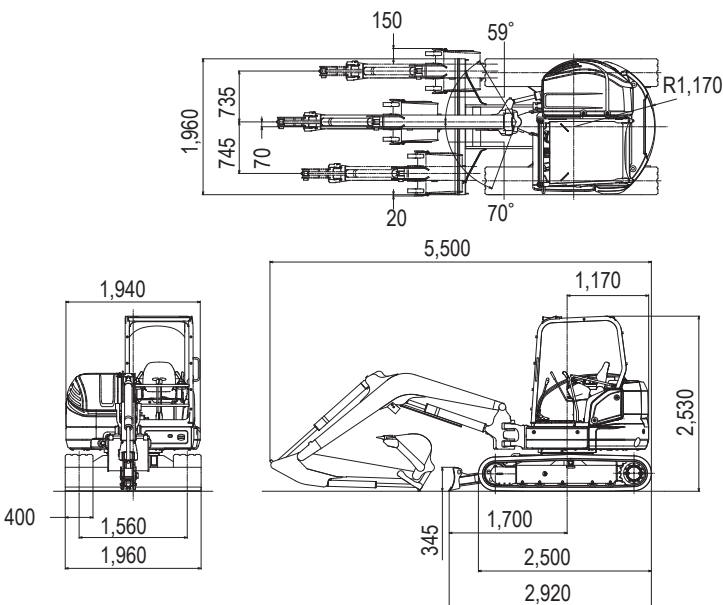

01

油圧ショベル

油圧ショベル

アタッチメント類

ブルドーザ・運搬機

道路機械

コンプレッサ・エアーツール

発電機・溶接機

車両 (高所作業車含む)

小型機械・工具類

環境保全機器

ハウストイレ・備品

足場仮設

レンタルガイド